

Tłumik Drgań

Przeznaczenie:

Tłumik drgań wkręcany jest do szyny wtryskowej i służy do jej przymocowania do konstrukcji silnika lub do innego wspornika w samochodzie. Zastosowana guma tłumi drgania, aby nie przenosiły się z konstrukcji samochodu na szynę wtryskową.

Budowa:

Dwie metalowe nakrętki połączone są razem poprzez zwulkanizowaną gumę zadaniem której jest tłumienie drgań.

Tłumik wytrzymuje obciążenie przyłożone wzdłużnie o wartości ~120 kg.

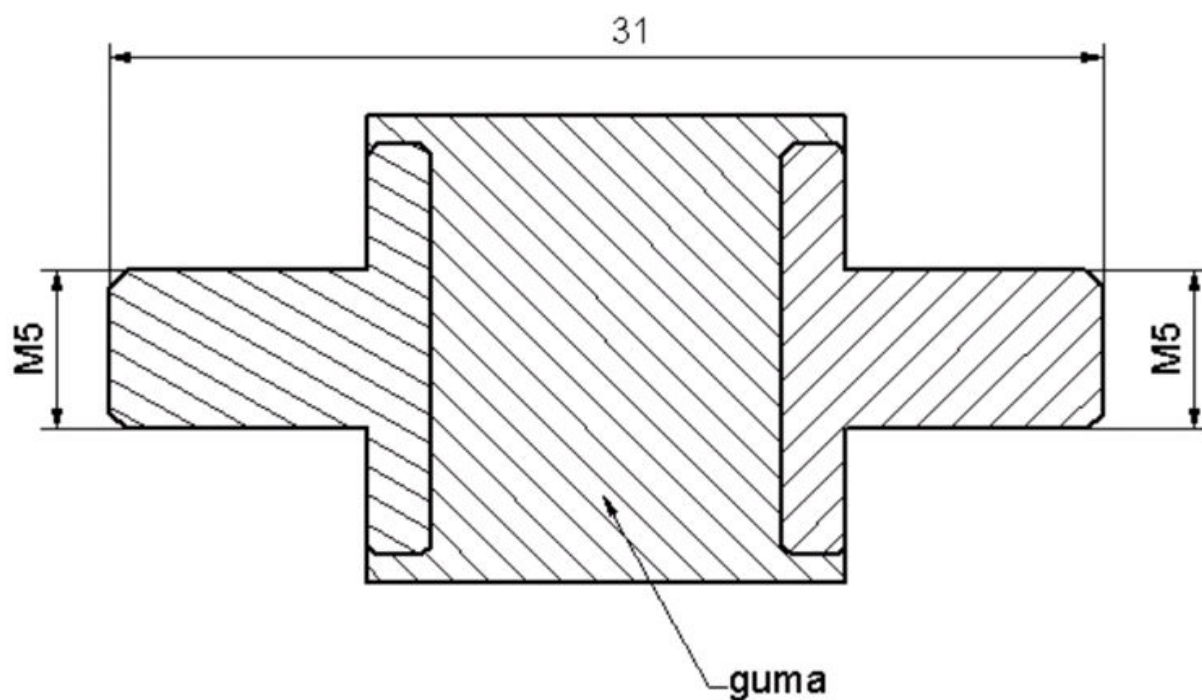

Fabryka Automatyki „FACH” Spółka Akcyjna ul. Stawowa 50, 43-400 Cieszyn
tel.: +48 (0...33) 852 25 80 + 84, fax: +48 (0...33) 852 10 85 e-mail: fach@fach.pl

Dział Sprzedaży i Marketingu

Sekcja Kraj: tel: +48 (0...33) 851 67 78 - 79 fax: +48 (0...33) 851 67 88 e-mail: sprzedaz@fach.pl
Sekcja export: tel./fax +48 (0...33) 851 67 77 e-mail: marketing@fach.pl

Dział Zaopatrzenia

tel.: +48 (0...33) 851 67 80 fax: +48(0...33) 852 10 85 e-mail: zaopatrzenie@fach.pl

